

FIG. B-30 : Plan d'un lotissement suburbain, Longwood Drive (Chicago). [D'après J. Castex, in *Le printemps de la Prairie House*].

FIG. B-31 : Diagramme du plan à noyau de la « Prairie House ».

Quatre ailes se déploient horizontalement à partir d'un noyau vertical. Pièces « privées » à l'étage, « publiques » à rez-de-chaussée.

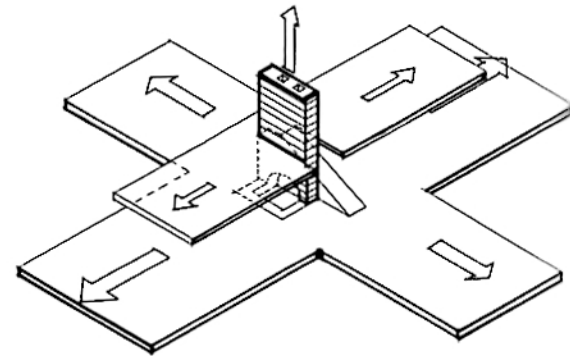
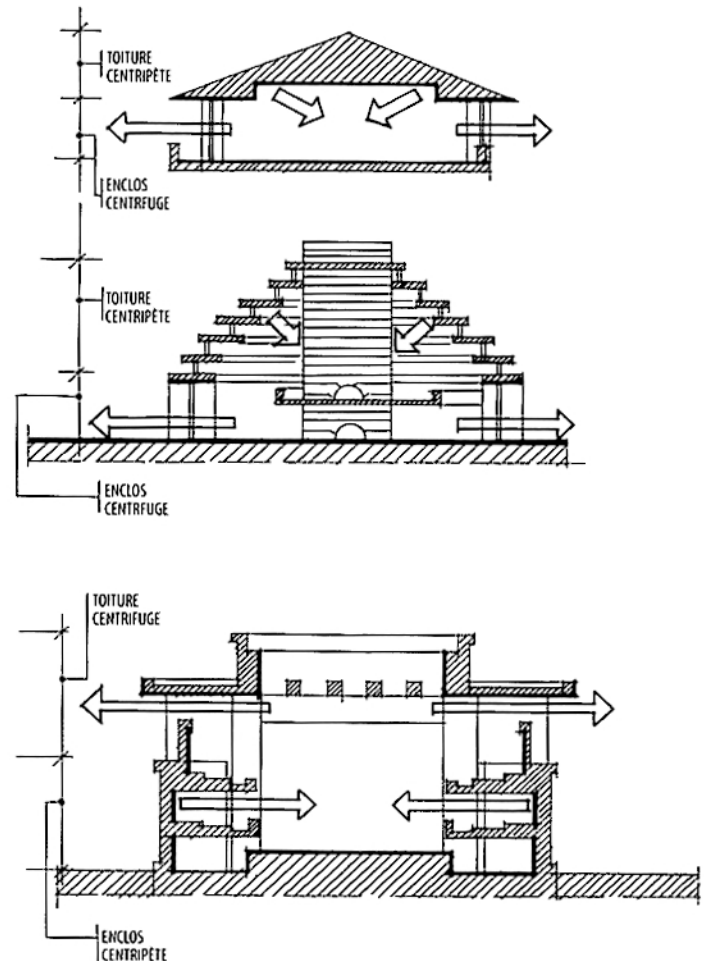

FIG. B-32 : Diagramme comparatif : Robie House, Wingspread House, Unity Temple.

Ce plan peut devenir compact (la maison bon marché, en béton, pour le *Ladies' Home Journal* : planche 14 du portfolio Wasmuth, 1911), en croix (Ward Willitts House, 1901 (fig. B-29)), ou bien à deux ailes décalées dans le même axe si l'allongement de la parcelle l'exige (Robie House, 1909 (fig. B-35)).

## Abri et clôture

Soucieux de réussir, quelles que soient les circonstances, ces continuités spatiales, Wright comprit qu'il lui faudrait minimiser le rôle protecteur des façades et, en contrepartie, amplifier celui du toit. « À cette époque j'étais certain qu'une maison était un espace intérieur sous un bel abri. J'aimais ce sens de l'abri dans l'apparence de la maison<sup>8</sup>. » Cette accentuation du rôle de la toiture s'est accomplie par la décomposition du volume en « éléments<sup>9</sup> » d'abri et de clôture détachés les uns des autres. L'opération consistait à évider les angles entre les murs, à ouvrir le point de rencontre du mur et du plafond, à se libérer, grâce au béton, au métal ou au bois, de la fonction porteuse du mur afin de se réserver de « nombreuses façons d'enclore et de grouper les éléments autour d'un espace intérieur sans en faire une boîte<sup>10</sup>. » Par exemple lorsqu'on se tient à l'intérieur de Unity Temple, l'anneau d'ouvertures séparant le haut du mur du toit dévoile l'intégralité de la toiture et son rôle protecteur qui se prolonge à l'extérieur. De même, dans la maison Robie le toit débordé très au-delà des vitrages tout au long de l'enfilade des pièces principales qui ne sont elles-mêmes refermées que par une enfilade de menuiseries. Cependant les ouvertures n'ont pas la dimension de vastes baies, panoramiques, par où l'extérieur envahirait l'intérieur de sa présence. Les portes-fenêtres de la maison Robie



8. Frank Lloyd Wright, « Modern architecture » [1931], in *Frank Lloyd Wright, Writings and Buildings Selected by E. Kaufmann, op. cit.*, p. 42. Ailleurs il écrit : « Primitive sense of shelter is a quality architecture should always have », *ibid.*, p. 284.

9. « Features » : Wright emprunte le terme à la distribution des rôles d'un spectacle.

10. Frank Lloyd Wright, *Writings and Buildings Selected by E. Kaufmann, op. cit.*, p. 284.